

Қазақстан Республикасы Ғылым және жоғары білім министрлігі

«Торайғыров университет» КЕАҚ

Сәулет және құрылыс факультеті

«Сәулет және дизайн» БББ

**БЕКІТЕМІН**

Академиялық мәселелер жөніндегі  
Басқарма мүшесі – проректор

Р. Ж. Нургожин

2025 ж. «17»



**6В07301 Сәулет**

**6В07306 Урбанистика және қалалық ортаны дамыту**

білім бағдарламасы бойынша

(В073 Сәулет білім бағдарламасының тобы)

**2025-2026 оқу жылына арналған**

**ШЫҒАРМАШЫЛЫҚ ЕМТИХАН БАҒДАРЛАМАСЫ**

Павлодар

2025

## **1 Жалпы ережелер**

1.1 Шығармашылық дайындықты талап ететін жоғары білім беру бағдарламалары топтары бойынша оқуға қабылдау шығармашылық емтихандар нәтижелері негізінде жүзеге асырылады.

1.2 Жалпы орта білім туралы құжаттары бар және **6B07301 «Сәулет»** және **6B07306 «Урбанистика және қала кеңістігін дамыту»** білім беру бағдарламаларына түсушілер 2 (екі) шығармашылық емтихан тапсырады:

– «Сурет»;

– «Сызу».

1.3 Қысқартылған оқу мерзімімен түсетіндер **6B07301 «Сәулет»** және **6B07306 «Урбанистика және қала кеңістігін дамыту»** бағдарламаларына 1 (бір) шығармашылық емтихан тапсырады:

– «Сурет».

1.4 Грант негізіндегі шығармашылық емтиханға өтініштерді қабылдау 2025 жылғы 20 маусым мен 7 шілде аралығында жүргізіледі.

1.5 Грант негізіндегі шығармашылық емтихандар 2025 жылғы 8 шілде мен 15 шілде аралығында өткізіледі.

1.6 Ақылы негізде оқуға шығармашылық емтиханға өтініштер 2025 жылғы 16 шілде мен 10 тамыз аралығында қабылданады.

1.7 Ақылы негіздегі шығармашылық емтихандар 2025 жылғы 11 тамыз бен 15 тамыз аралығында өткізіледі.

1.8 Шығармашылық емтиханның мақсаты – түсушінің шығармашылық қабілеттері мен шығармашылық бағыттағы мамандықты меңгеруге бейімділігін анықтау.

1.9 Шығармашылық емтихандарды емтихан комиссиясы өткізеді. Оның құрамы осы салада құзыретті мамандар қатарынан құрылып, «Торайғыров университеті» КЕАҚ Академиялық мәселелер жөніндегі Басқарма мүшесі - проректор немесе оның міндетін атқарушы тұлға бұйрығымен бекітіледі.

1.10 Шығармашылық емтиханның мазмұны, ұзақтығы және бағалау критерийлері «Сәулет және дизайн» білім беру бағдарламасы тарапынан, бағдарламалардың ерекшелігін ескере отырып, өз бетінше айқындалады.

1.11 Әр шығармашылық емтихан 50 балдық жүйе бойынша бағаланады. Қысқартылған оқу мерзімімен түсетіндер үшін – 20 балдық жүйе. Әр емтиханнан өту үшін ең төменгі шекті балл – 5 балл.

1.12 Бірінші шығармашылық емтиханнан ең төменгі балл жинамаған түсуші екінші емтиханға жіберілмейді.

## **2 Шығармашылық емтихандарды өткізу тәртібі**

2.1 Шығармашылық емтихандар университеттің қабылдау комиссиясы бекіткен кестеге сәйкес офлайн форматта өткізіледі.

2.2 Емтихан басталардан бір күн бұрын түсушілерге арналған консультация өткізіледі. Онда комиссия шығармашылық емтиханның тәртібін, талаптарын және регламентін түсіндіреді.

2.3 Бірінші шығармашылық емтихан «Сурет» бойынша түсуші келесі құралдарды дайындайды: графитті қарындаштар жиынтығы (Т, ТМ, М, 2М немесе Н, НВ, В, 2В), өшіргіш, ұштағыш.

2.4 Екінші шығармашылық емтихан «Сызу» бойынша түсуші келесі құралдарды дайындайды: графитті қарындаштар жиынтығы, сызғыш, циркуль, өшіргіш, ұштағыш.

2.5 Әр шығармашылық емтихан 5 сағатқа созылады (Астана уақыты бойынша).

2.6 Емтихан басталғанға дейін түсуші комиссия хатшысына ұялы телефон, смарт-сағат және басқа байланыс/аудио-видео құрылғыларын тапсыруы тиіс.

2.7 Емтихан басында түсуші А3 парағына емтиханның күнін және комиссия хатшысы берген жеке шифрді (аты-жөні көрсетілмей) жазады. Емтихан барысында түсушіге байланыс құралдарын пайдалануға, рұқсатсыз аудиториядан шығуға және басқа түсушілерге көмектесуге тыйым салынады.

2.8 Ережелерді бұзған түсуші аудиториядан шығарылады, оның жұмысы бағаланбайды және жойылады. Протоколда бұзу себебі жазылып, емтихан алушылардың қолымен расталады.

2.9 Егер түсуші кешіксе немесе дәлелді себеппен келмесе, қабылдау комиссиясы төрағасының рұқсатымен және растайтын құжатты көрсеткен жағдайда, ол емтиханды кесте шегінде басқа уақытта тапсыра алады.

Дәлелді себептерге мыналар жатады:

- ауру (медициналық анықтамамен расталады);
- төтенше жағдай немесе жол-көлік оқиғасы (мемлекеттік органның анықтамасымен);
- отбасылық жағдайлар (тиісті құжатпен расталады).

2.10 Дәлелсіз себеппен емтиханға келмеген түсуші емтихан тапсыру құқығынан айырылады. Қайта тапсыруға жол берілмейді.

2.11 Емтихан жұмыстарын тек шығармашылық емтихан комиссиясының мүшелері тексереді. «Сурет» және «Сызу» емтихандарының нәтижелері хаттамамен рәсімделеді және түсушіге университеттің емтихан комиссиясы арқылы хабарланады.

2.12 Емтихан бағаларына байланысты түсушілердің құқықтарын қорғау және даулы жағдайларды шешу үшін емтихан кезеңінде апелляциялық комиссия құрылады. Апелляция өтініштері нәтижелер жарияланған күннен кейінгі күннің сағат 13:00-ге дейін жеке өзі тапсырылады және бір күн ішінде қаралады. Түсуші апелляциялық комиссия отырысына келмесе, өтініш қаралмайды.

2.13 Қабылдау комиссиясы апелляция аяқталған күні шығармашылық емтихан нәтижелерін Ұлттық тестілеу орталығына жолдайды.

### **3 «Сурет» шығармашылық емтиханы. Емтихан тапсырмасының тақырыбы**

3.1 Емтихан тапсырмасының тақырыбы түсушінің академиялық сурет салу саласындағы білімдеріне негізделеді.

3.2 Түсуші ұсынылған гипс мүсіндерінің біреуін (Антиной, Венера, Давид, Сократ және т.б.) табиғи түрінде қарап отырып бейнелеуі қажет.



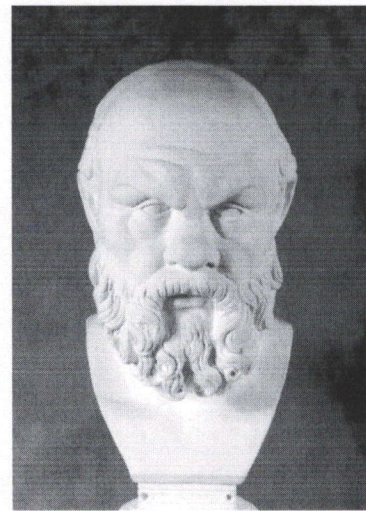

1—сурет – Антикалық мүсіндердің гипс бас мүсіндері (Антиной, Венера, Давид, Сократ)



2—сурет – «Сурет» емтиханы бойынша орындалған жұмыстың үлгілері

#### **4 «Сурет» шығармашылық емтиханын бағалау критерийлері**

4.1 Емтихан комиссиясы «Сурет» шығармашылық емтиханы бойынша орындалған жұмыстарды бағалау кезінде түсушінің келесі қабілеттерін анықтауға назар аударады: көркемдік-композициялық бейімділігі, паракта дұрыс орналастыру қабілеті, көлемдік-кеңістіктік ойлау, пішіннің пропорциясы мен құрылымын бейнелеу дағдылары, жарық-көлеңке заңдылықтарын анықтау қабілеті, бейнелеу сауаттылығы, суретті аяқтап, жинақтай білу.

1-кесте – «Сурет» шығармашылық емтиханын бағалау критерийлері

Бағалау критерийлері	ЖОБ балдары	ТжКБ балдары
Бейнені парақта дұрыс орналастыру	5	2
Гипс бас мүсінінің бөліктері мен пропорцияларын дұрыс анықтау	20	10
Көріністің қысқаруын ескере отырып, ракурсты дәл жеткізу	5	3
Өздік және түскен көлеңкелерді салу	5	2
Жарық пен көлеңке арақатынасын ескере отырып, өздік және түскен көлеңкелер арасындағы контрастты жеткізу	5	1
Көлеңке мен жарықтағы нюанс мен өтулердің нәзіктігі	5	1
Бейнені жинақтап қорыту	5	1
Барлығы	50	20

### 5 «Сызу» шығармашылық емтиханы. Емтихан тапсырмасының тақырыбы

5.1 Емтихан тапсырмасының тақырыптық мазмұны мектеп бағдарламасы мен түсушінің сызу саласындағы базалық білімдері негізінде дайындалған.

5.2 Берілген аксонометриялық модель кескінінің негізінде үш проекцияны құру қажет (3-суретте шартты тапсырма нұсқасы көрсетілген):

- алдыңғы көрініс (А көрсеткісімен белгіленген бағытта);
- жоғарғы көрініс;
- сол жақ көрініс.

Көріністер проекциялық байланыста орналасуы тиіс. Симметрия осьтері мен көрінбейтін сызықтарды белгілеу қажет. Өлшемдер ГОСТ 2.307–68 «Сызбалардағы өлшемдерді қою ережелері» стандартына сәйкес қойылады. Графикалық жұмыс А3 форматында, 2:1 масштабында орындалады.

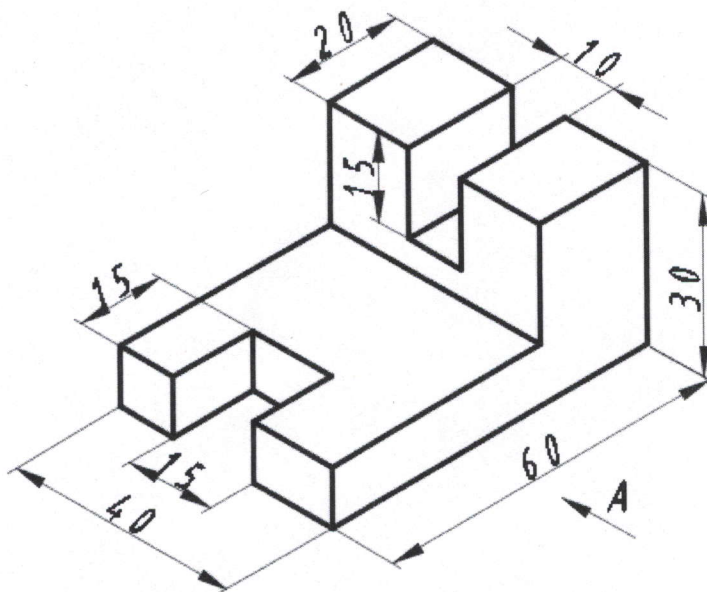

3-сурет – Тапсырманың шартты нұсқасының үлгісі

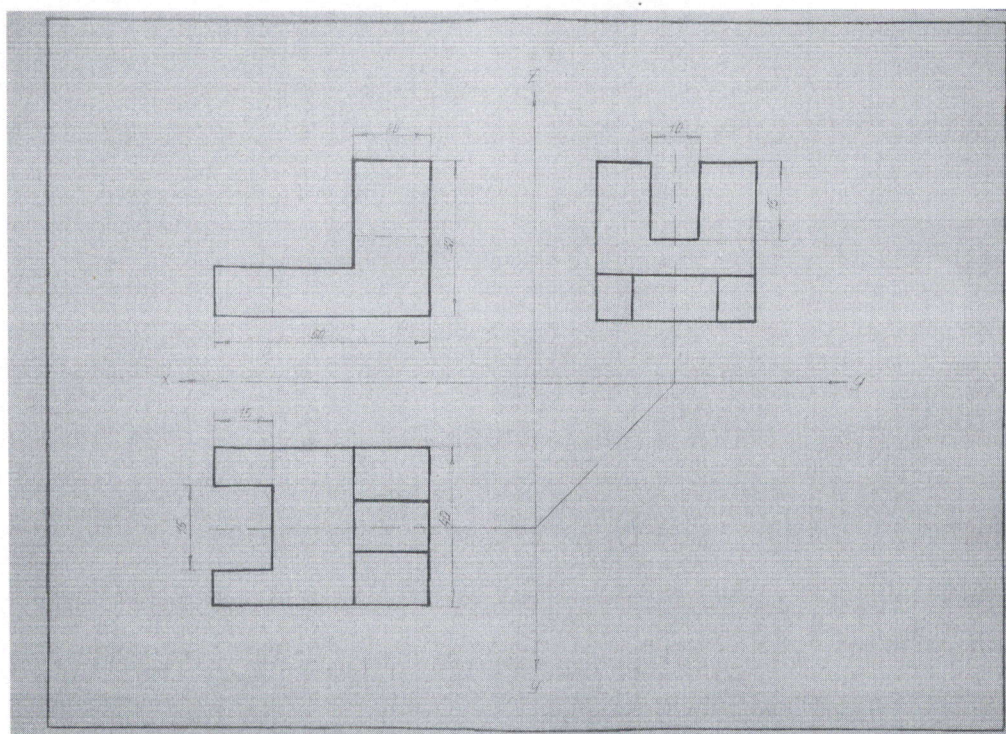

4-сурет – «Сызу» емтиханы бойынша орындалған жұмыстың үлгісі

## 6 «Сызу» шығармашылық емтиханын бағалау критерийлері

6.1 «Сызу» шығармашылық емтиханы бойынша орындалған жұмыстарды бағалау кезінде емтихан комиссиясы түсушінің келесі қабілеттерін анықтауға назар аударады:

- кеңістіктік қиялын және берілген пішінді үш проекцияда сызу дағдысын бағалау;
- заттардың көлемдік композициясын жасау арқылы бейнелі (кеңістіктік), логикалық және абстрактілі ойлау деңгейін анықтау;
- аналитикалық және шығармашылық ойлау компоненттерін (оның ішінде комбинаторлық қабілеттерін) анықтау.

2-кесте – «Сызу» шығармашылық емтиханын бағалау критерийлері

Бағалау критерийлері	ЖОБ балдары
Берілген модельдің симметрия осьтерін белгілеу	5
Модельдің алдыңғы көрінісін құрастыру	5
Модельдің жоғарғы және сол жақ көріністерін құрастыру	15
Модельдің көрінбейтін сызықтарын белгілеу	5
Өлшемдерді ГОСТ 2.307–68 «Сызбалардағы өлшемдерді қою ережелері» стандартына сәйкес қою	15
Сызбаны бастыру (сызықтарды анық жүргізу)	5
Барлығы	50

## 7. Шығармашылық емтихандардың, кеңес беру және апелляцияның кестесі

3-кесте – Шығармашылық емтихандардың, кеңес беру мен апелляцияның кестесі (грант)

№	Атауы	Күні	Уақыты	Ак. Чокин көшесі, 139 «Б» корпусы, № аудитория
<b>Кеңес беру</b>				
1	«Сурет» шығармашылық емтиханы бойынша	8 шілде, сейсенбі	10:00–11:00 11:00–12:00	Б – 201; (қазақ тобы) Б – 201; (орыс тобы)
2	«Сызу» шығармашылық емтиханы бойынша	10 шілде, бейсенбі	10:00–11:00 11:00–12:00	Б – 201; (қазақ тобы) Б – 201; (орыс тобы)
<b>Емтихан</b>				
1	«Сурет» шығармашылық емтиханы	9 шілде, сәрсенбі	09:00–14:00	Б – 302, Б – 303; Б – 304; Б – 307
2	«Сызу» шығармашылық емтиханы	11 шілде, жұма	09:00–14:00	Б – 302, Б – 303; Б – 304; Б – 307
<b>Апелляция</b>				
1	«Сурет» шығармашылық емтиханының нәтижесі бойынша	10 шілде, бейсенбі	14:00	Б – 302
2	«Сызу» шығармашылық емтиханының нәтижесі бойынша	12 шілде, сенбі	14:00	Б – 307

4-кесте – Шығармашылық емтихандардың, кеңес беру мен апелляцияның кестесі (ақылы оқу)

№	Атауы	Күні	Уақыты	Ак. Чокин көшесі, 139 «Б» корпусы, № аудитория
<b>Кеңес беру</b>				
1	«Сурет» шығармашылық емтиханы бойынша	11 тамыз, дүйсенбі	10:00–11:00 11:00–12:00	Б – 302; (қазақ тобы) Б – 302; (орыс тобы)
2	«Сызу» шығармашылық емтиханы бойынша	13 тамыз, сәрсенбі	10:00–11:00 11:00–12:00	Б – 304; (қазақ тобы) Б – 304; (орыс тобы)
<b>Емтихан</b>				
1	«Сурет» шығармашылық емтиханы	12 тамыз, сейсенбі	09:00–14:00	Б – 302, Б – 303; Б – 304; Б – 307
2	«Сызу» шығармашылық емтиханы	14 тамыз, бейсенбі	09:00–14:00	Б – 302, Б – 303; Б – 304; Б – 307
<b>Апелляция</b>				
1	«Сурет» шығармашылық емтиханының нәтижесі бойынша	13 тамыз, сәрсенбі	14:00	Б – 302
2	«Сызу» шығармашылық емтиханының нәтижесі бойынша	15 тамыз, жұма	14:00	Б – 307

«Сәулет және дизайн» БББ басшысының м. а.



С. Абишева

Қабылдау комиссиясының жауапты хатшысы



С. Ксембаева